

Antwoorden Blok1 HO1 Onderdeel 3

Opdracht 1 Schakelingen

a

A	B	C	Uit
1	1	1	0
1	1	0	0
1	0	1	1
1	0	0	0
0	1	1	1
0	1	0	0
0	0	1	0
0	0	0	0

b

A	B	C	Uit
1	1	1	1
1	1	0	1
1	0	1	1
1	0	0	0
0	1	1	1
0	1	0	0
0	0	1	1
0	0	0	0

Opdracht 2 Een schakeling in MultiMedia Logic

Zelf uitvoeren

Opdracht 3 Een opteller van twee bits

c

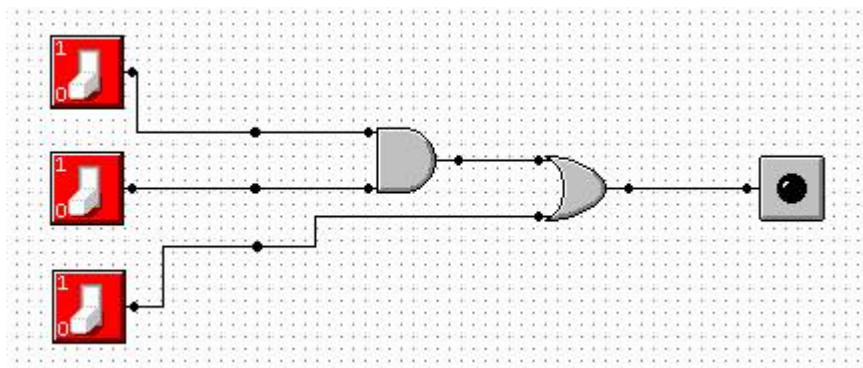

Als één van de twee schakelaars aan staat (één bit staat op 1), dan zal het bovenste lampje branden. Zijn beide schakelaars aan, dan brandt het onderste lampje.

Je kunt dat als volgt weergeven.

getal1	getal2	uitkomst (binair)	uitkomst (decimaal)
0	0	00	0
0	1	01	1
1	0	01	1
1	1	10	2

Opdracht 4 Grotere binaire getallen optellen

Opdracht uitvoeren.